

# ЦАНГИ

для автоматов продольного точения

Каталог 2021

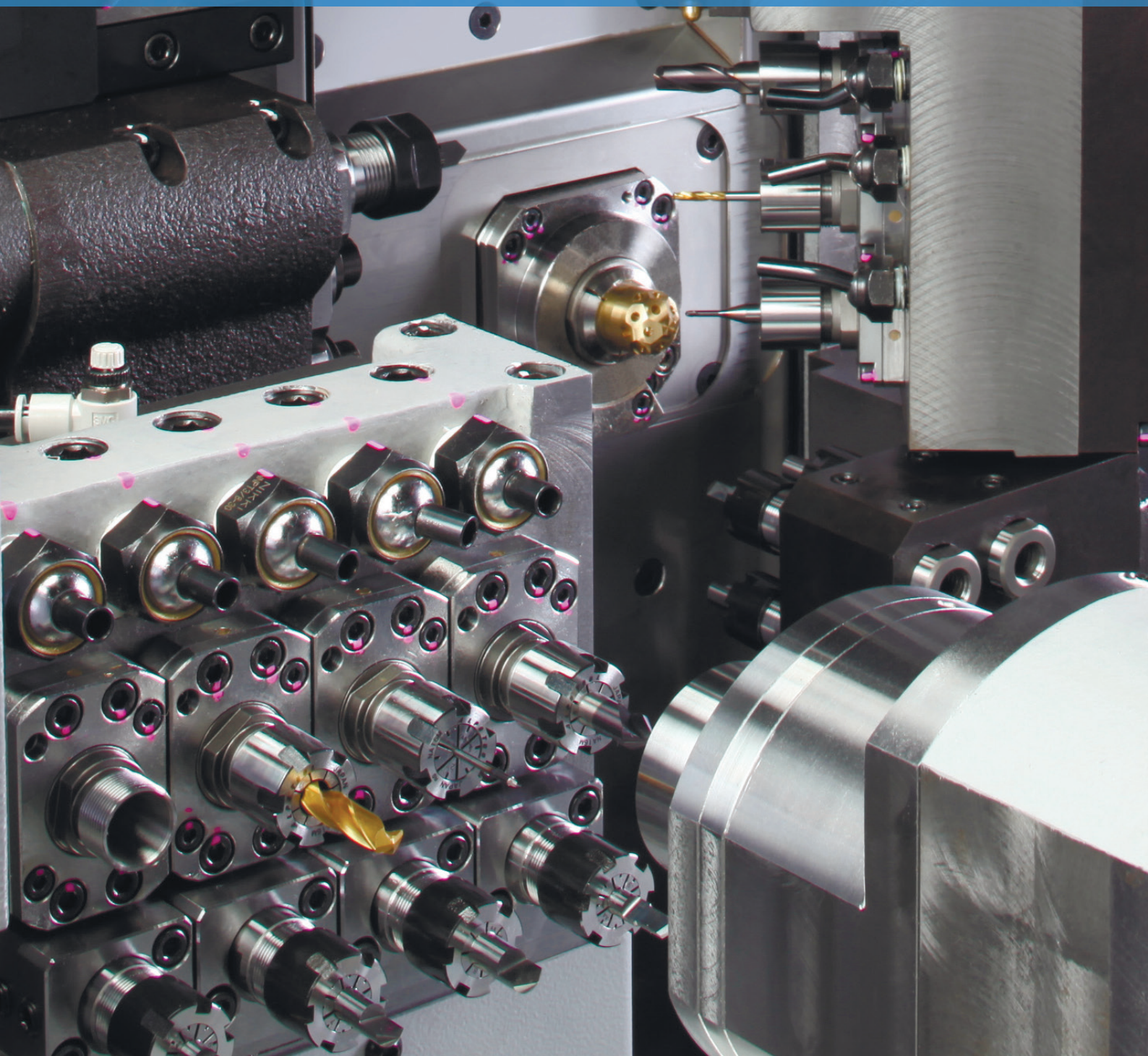

[www.umictool.com](http://www.umictool.com)

 **UMIC**

# Machines-Maschinen-Macchine

**CITIZEN**  
Micro HumanTech

**ANCA**  
CNC MACHINES

**stair**

**Cincom**

**DOOSAN**

**H HARDINGE**

THE ULTIMATE MACHINING POWER  
**WOODWAY**

**MAIER**

**MANURHINKMX**

**NEXTURN**  
SWISS TURN LEADER

**TORNOS**

PRECISION  
**TSUGAMI**

**NOMURADS**

**Hanwha**



**ROLLOMATIC**

**EWAG**

**POLYGIM**

**JF CNC JINN FA**  
Machine

**GILDEMEISTER**

**INDEX**  
**TRAUB**

## Компания АО «ЮМИК»

Наша компания специализируется на поставках инструмента, оснастки и дополнительного оборудования для металлообрабатывающих станков. Основными критериями предлагаемой продукции являются ее надежность и соответствие актуальным стандартам рынка. Главный принцип нашей работы — точное удовлетворение потребностей наших клиентов.

Предлагая инструмент, оснастку или оборудование, соответствующее запросам самых требовательных заказчиков, мы понимаем, что сокращение затрат на основные средства является часто одной из важнейших задач при создании нового, модернизации или расширении существующего производства. Исходя из этого, мы стремимся предложить клиентам наиболее выгодные варианты.

Еще одним важным направлением нашей деятельности является сервисное обслуживание металлообрабатывающего оборудования. Высоквалифицированные специалисты нашей компании оказывают полный спектр услуг по техническому обслуживанию станков, диагностике и ремонту, пуско-наладочным работам, а также инженеринговым услугам, связанных с модернизацией и переоснащением производства.

Мы — непрерывно развивающаяся, энергичная и прогрессивная компания, поэтому всегда стремимся соответствовать требованиям, предъявляемым на рынке. Наши специалисты всегда готовы подобрать оптимальное решение в соответствии с поставленной задачей.





### Цанги с гладким отверстием

- В стандартном исполнении до Ø7,9 мм
- По запросу цанги с отверстием более Ø8 мм так же могут быть гладкими
- Доступны варианты стандартной точности и повышенной точности



### Цанги с рифленным отверстием

- В стандартном исполнении от Ø8,0 мм
- Используются в главном шпинделе



### Цанги с профильным отверстием

- Все профили, такие как шестигранник, квадрат, прямоугольник и т. д.
- Доступны для всех стандартных моделей цанг



### Цанги с зубчатым отверстием

- Горизонтальные и вертикальные канавки
- Доступны для отверстий от Ø8,00 мм и выше



### Цанги с твердосплавной вставкой

- Увеличенный срок службы
- Все стандартные цанги доступны с твердосплавной вставкой



### Цанги со ступенчатыми отверстиями

- Возможен зажим за два разных диаметрах
- Доступно для всех типов цанг



### Цанги с большим раскрытием

- Подходят для закрепления заготовки за меньший диаметр
- Используются в противопинделе



### Цанги со специальным профилем

- Подходят для различных специальных профилей



### Цанги - V Line

- Отсутствие следов на материале при зажиме
- Подходит для всех профилей, таких как квадрат, шестигранник и т.д.
- Более легкая очистка после работы



### Цанги удлиненные - прямой носик

- Все стандартные цанги могут быть удлиненными
- Используются в противопинделе

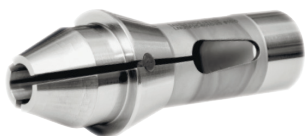

### Цанги удлиненные - Конический носик

- Все стандартные цанги могут быть удлиненными
- Используются в противопинделе



### Цанги герметичные (силиконовое уплотнение)

- Прорези заполнены силиконовым герметиком для предотвращения попадания стружки и грязи в цангу
- В основном используются в противопинделе



### Цанги с пазом на конусе

- Паз на конусе изготавливается по запросу
- Паз предназначен для ориентации профильных цанг (таких как шестигранник, квадрат и т. д.)



### Цанги с пазом на направляющей

- Паз на направляющем диаметре изготавливается по запросу
- Паз предназначен для ориентации профильных цанг (таких как шестигранник, квадрат и т. д.)



### SW цанги - стандартное исполнение

- Подходят для шлифовальных и токарных станков Schaublin
- Доступны варианты стандартной точности и повышенной точности



### SW цанги - удлиненное исполнение

- Подходят для шлифовальных станков
- Доступны варианты стандартной точности и повышенной точности



### Цанги люнетные

- Подходят для токарных автоматов с ЧПУ швейцарского типа
- Отличное качество обработки отверстия
- Шероховатость отверстия под пруток - Ra 0,4 микрона
- Стандартная фаска на кромке отверстия



### Цанги люнетные профильные

- Доступны все стандартные цанги с такими профилями, как шестигранник, квадрат и специальные формы



### Цанги люнетные - усиленный хвостовик

- Специальные цанги для автоматов с ЧПУ Citizen и Star
- Отличное качество обработки отверстия
- Шероховатость отверстия под пруток - Ra 0,4 микрона
- Стандартная фаска на кромке отверстия



### Цанги люнетные - Traub

- Специальные цанги для токарных автоматов с ЧПУ Traub
- Отличное качество обработки отверстия
- Шероховатость отверстия под пруток - Ra 0,4 микрона
- Стандартная фаска на кромке отверстия



### Цанги люнетные - удлиненное исполнение

- Отличное качество обработки отверстия
- Шероховатость отверстия под пруток - Ra 0,4 микрона
- Стандартная фаска на кромке отверстия



### Цанги люнетные - U Line

- Прорезь разработана так, чтобы стружка и грязь не попадали внутрь цанги
- Доступны только в исполнении повышенной точности
- Подходит для всех профилей, таких как квадратный, шестигранный и т. д.
- Отсутствие следов на заготовке при зажиме



### Цанги барфидера - внешняя резьба

- Специальная обработка для получения равномерного натяжения



### Цанги барфидера - внутренняя резьба

- Специальная обработка для получения равномерного натяжения



### Цанги барфидера - под штифт

- Специальная обработка для получения равномерного натяжения





Цанга люнетная Max Land



Стандартная люнетная цанга

### **Цанга люнетная с удлиненной твердосплавной пластиной (Цанга люнетная Max Land)**

- Длина направляющей поверхности до 70 мм
- Диаметр отверстия от 4 мм до 42 мм
- Длина направляющей поверхности зависит от диаметра отверстия и модели цанги
- Подходит для компонентов, которые требуют длительного отвода, например, нарезания длинной резьбы
- Высокая соосность
- Удлиненная твердосплавная вставка обеспечивает улучшенное базирование заготовки
- Предотвращает соскальзывание детали с твердосплавной направляющей

## Цанги люнетные

- Подходят для токарных автоматов с ЧПУ швейцарского типа
- Отличное качество обработки отверстия
- Шероховатость отверстия под пруток - Ra 0,4 микрона
- Стандартная фаска на кромке отверстия

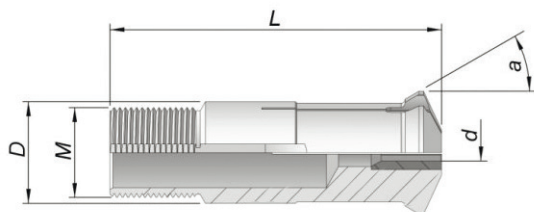

Обозначение	Диаметр направляющей D, мм	Общая длина L, мм	Резьба М	Угол α°	Тип отверстия (макс. размер)		
					Круглое d	Шестигранник hex	Квадрат sq
R7/02	7	30	M6x0.5	16°	3,5	-	-
R9/01	9	44	M8X0.5	16°	5	4	3
R9/03	9	38,5	M8x0.75	16°	5	4	3
R9/06	9	51	M8x0.8	30°	5	4	3
R9/09	9	44	M8x0.75	16°	5	4	3
R10/03	10	58	M10x0.75	12°	5,5	4	3
R11/02	11	53	M10x0.75	16°	7	5	4
R11/09	11	53	M10x1	16°	7	5	4
R11/10	11	57	M10x0.75	16°	7	5	4
R11/11	11	52,4	M10x0.75	16°	7	5	4
R11/12	11	53	M10x0.80	16°	7	5	4
R12/01	12	52	M12x1	30°	7	6	5
R12/02	12	50	M10x0.75	16°	7	6	5
R12/05	12	50	M10x0.75	16°	7	6	5
R12/07	12	50	M12x1	30°	7,5	6	5
R12/08	12	50	M10x0.5	30°	7	5	4
R12/09	12	50	M12x1	30°	7,5	6	5
R13/01	13	41,5	M12x0.75	15°	8	6	5
R14/02	14	64	M13x0.75	16°	8,5	7	6
R14/03	14	62	M14x1	15°30'	8,5	7	6
R15/02	15	54	M14x1	16°	10	8	7
R15/03	15	54	M14x0.75	15°	8,5	7	6
R16/01	16	50	M14x1	16°	10	8	7
R16/03	16	60	M14x1	30°	10	8	7
R16/06	16	55	M16x1	30°	10	8	7
R16/07	16	63	M14x1	15°30'	10	8	7
R16/10	16	58	M14x1	16°	10	8	7
R16/12	16	59	M14x1	16°	10	8	7
R16/15	16	59	M15x1	16°	11	9	8
R16/16	16	58,5	M14x1	20°	10	8	7
R16/18	16	63	M14x1	16°30'	10	8	7
R18/01	18	59	M16x1	30°	12	10	8
R18/02	18	60	M18x1	30°	13	10	9
R18/03	18	60	M18x1	30°	13	10	9
R18/06	18	76	M18X1	22°	13	10	9
R18/08	18	60	M18X1	30°	12,5	10	8
R20/01	20	55	M20x1	30°	14	11	9
R20/06	20	55	M20x1	30°	13	11	9
R20/07	20	58	M18x1	15°	13	11	9
R21/03	21	57,5	M18x1	12°	14	11	9
R22/01	22	68	M19x1	16°	14	12	10
R22/03	22	70	M20x1	15°	15,5	13	11
R22/04	22	68	M19X1	16°	15	12	10
R22/08	22	68	M22x1	16°	16	13	11
R23/01	23	72	M22x1	16°	16,5	14	11
R24/03	24	61	M24x1	30°	16	13	11
R26/02	26	77	M25x1	16°	20	17	14
R26/04	26	71	M24X1.5	15°	18	15	13
R27/03	27	57,5	M24x1	12°	18	15	12
R28/02	28	81	M25x1	30°	20,5	17	14

\*продолжение таблицы на следующей странице

## Цанги люнетные

- Подходят для токарных автоматов с ЧПУ швейцарского типа
- Отличное качество обработки отверстия
- Шероховатость отверстия под пруток - Ra 0,4 микрона
- Стандартная фаска на кромке отверстия

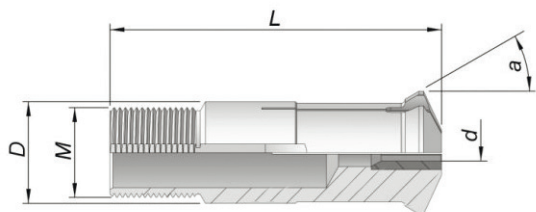

Обозначение	Диаметр направляющей D, мм	Общая длина L, мм	Резьба М	Угол а°	Тип отверстия (макс. размер)		
					Круглое d	Шестигранник hex	Квадрат sq
R28/04	28	82	M25x1	16°	20,5	17	14
R28/05	28	82	M27x1	16°	22	18	15
R30/01	30	70	M28x1	16°	20,5	17	14
R30/02	30	85	M28x1	16°	20,5	17	14
R30/04	30	59	M30x1	15°	22	19	16
R30/05	30	59	M30x1	16°	22	19	16
R30/06	30	68	M30x1	16°	22	19	16
R30/07	30	70	M30x1	16°	22	19	16
R30/08	30	57,5	M30X1	16°	22	19	16
R32/02	32	71	M32x1	30°	23	19	16
R32/03	32	74	M32x1	30°	24	21	17
R33/01	33	70	M30x1	16°	26	22	18
R34/02	34	87,5	M34x1	10°	27,5	23	19
R34/03	34	87,5	M34X1	10°	27,5	23	19
R36/02	36	89,5	M36x1	13°	25	21	18
R40/03	40	72	M36x1	30°	29	25	21
R40/05	40	72	M40x1	30°	30	25	21
R41/01	41	54	M38x1	10°	32	27	22
R41/02	41	82	M38x1	10°	32	27	22
R41/03	41	82	M38X1	10°	32	27	22
R41/04	41	54	M38X1	10°	30	26	21
R42/01	42	82	M40x1	16°	33	28	23
R42/02	42	82	M40x1	20°30'	33	28	23
R42/04	42	82	M40x1	20°	33	28	23
R44/01	44	87	M40x1	20°	33	28	23
R45/01	45	82	M42x1	16°	36	30	25
R46/01	46	92	M45x1	16°	38	32	26
R46/02	46	82	M45x1	16°	38	32	26
R48/02	48	81	M48x1.25	30°	38	33	27
R48/04	48	82	M46x1	16°	38	33	27
R48/06	48	81	M46x1	10°	38	33	27
R48/08	48	82	M46X1	16°	38	33	27
R50/02	50	82	M49x1	19°	42	36	29
R52/01	52	99	M48x1.5 LH	10°	40	34	28
R52/02	52	95	M50x1	16°	43	37	30

## Цанги главного шпинделя

- Цанги до  $\varnothing 7,9$  мм с гладким отверстием
- Цанги от  $\varnothing 8,0$  мм с рифленным отверстием
- По запросу цанги с отверстием более  $\varnothing 8$  мм так же могут быть гладкими (при заказе указать +SMOOTH)
- Доступны варианты стандартной точности и повышенной точности
- Для цанг с шестигранным или квадратным отверстием может потребоваться паз для ориентации прутка (при заказе указать +KEY)

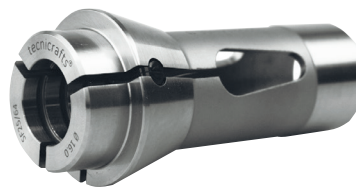
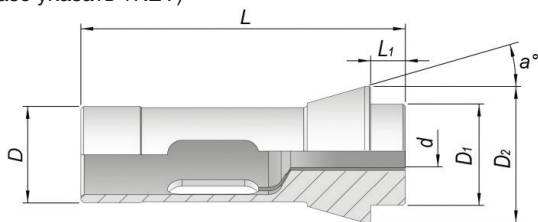

Обозначение	Диаметр направляющей D, мм	Большой диаметр D2, мм	Общая длина L, мм	Длина носика L1, мм	Диаметр носика D1, мм	Углов а°	Тип отверстия (макс. размер)		
							Круглое d	Шестиграннык hex	Квдрат sq
SF7/66	7	10,7	26	2,9	7	15°	4,5	3	3
SF7/206	7	10,5	26	3	7	15°	4,5	3	3
SF8/577	8	12	42	4,5	8	16°	5,5	4	3
SF8/1079	8	12	41	3,5	8	16°	4,5	3	3
SF10/86	10	15,5	47,5	5,5	10	20°	7	5	4
SF10/1178	10	16	46	4	10	20°	7	5	4
SF10/9054	10	16	47	5	10	20°	7	6	5
SF10/9096	10	15	43	5	10	15°	6,5	5	4
SF12/78	12	18,1	44,5	4,3	12	15°	8	6	5
SF12/578	12	18	64	6	12	16°	8	6	5
SF13/357	13	19	64	6	13	16°	10	8	7
SF14/98	14	18	46	4	14	13°	10	8	7
SF15/358	15	22	47	5	15	20°	10,5	9	7
SF15/580	15	21	64	6	15	16°	11	9	8
SF15/9005	15	20	45,5	2,5	15	15°	10	8	7
SF15/9012	15	21	64	6	17,5	16°	11,5	9	8
SF16/104	16	22	55	5	16	15°	12	10	8
SF16/1076	16	21	64	6	16	16°	12	10	8
SF16/9070	16	21	62	4	16	16°	12	10	8
SF16/9098	16	21	62	4	16	16°	12	10	8
SF18/85	18	25	67	7	19,5	15°	14	11	9
SF20/87	20	28	67	7	21	16°	16	13	11
SF 20/102	20	27,5	60	5	20	15°	16	13	11
SF 20/201	20	26	54	5	19	15°	16	13	11
SF 20/9026	20	26	67	3	19	16°	16	13	11
SF 22/727	22	32	66	7	25	16°	17	15	12
SF 23.8/9020	23,8	28	62	7	22	15°	18	15	12
SF24/9003	24	28	62	7	22	15°	17	15	12
SF25/64	25	35	77	10	27	16°	20	17	14
SF 25/91	25	34	65	6	25	15°	20	17	14
SF25/9015	25	35	85	18	27	16°	20	17	14
SF25/9091	25	35	72	5	27	16°	20	17	14
SF26/90	26	32	67	7	27,5	13°	20,5	17	14
SF26/9021	26	36	67	7	28	15°	20,5	17	14
SF27/22	27	38	72,7	8	30	15°	23	19	16
SF28/93	28	38	70	7	28	15°	23	19	16
SF28/9004	28	35	77	10	27,5	16°	22,5	19	16
SF30/63	30	42	80	10	34	16°	25	21	17
SF30/101	30	38	65	6	32	15°	25	21	17
SF30/9044	30	42	80	12	32	16°	25	22	18
SF30/9066	30	42	78	10	32	16°	25	22	18
SF32/1023	32	40	65	6	34	15°	26	22	18
SF33/9043	33	40	80	12	32	16°	28	24	20
SF37/740	37	47	92	10	40	16°	32	27	22
SF40/9074	40	50	92	10	43	16°	35	30	24
SF44/9082	44	52	92	10	44	16°30'	38	32	27
SF44.4/9061	44,4	54,5	64	8,5	42	15°	37	31	26

## Цанги главного шпинделя

- Цанги до Ø7,9 мм с гладким отверстием
- Цанги от Ø8,0 мм с рифленным отверстием
- По запросу цанги с отверстием более Ø8 мм так же могут быть гладкими (при заказе указать +SMOOTH)
- Доступны варианты стандартной точности и повышенной точности
- Для цанг с шестигранным или квадратным отверстием может потребоваться паз для ориентации прутка (при заказе указать +KEY)

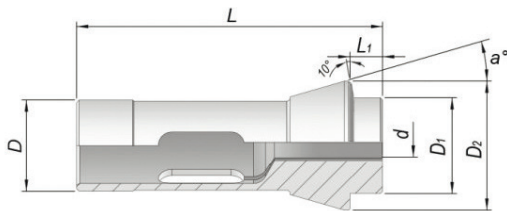

Обозначение	Диаметр направляющей D, мм	Большой диаметр D2, мм	Общая длина L, мм	Длина носика L1, мм	Диаметр носика D1, мм	Углов а°	Тип отверстия (макс. размер)		
							Круглое d	Шестигранный hex	Квадрат sq
SF 17.46/79	17,46	22	51	5	16	15°	13,5	11	9
SF 22/71	22	30	55	6	21	15°	16,5	14	11
SF 32/221	32	45	75	8	34	15°	26	22	18
SF 35/94	35	48	80	8	38	15°	30	25	21
SF 38/72	38,08	49	107,5	9	38	15°	32	27	22
SF 42/99	42	55	94	9	42	15°	36	30	25
SF 43/37	43	53	92	10	46	16°	38	33	27
SF 43/9078	43	53	92	10	42	15°	35	30	25
SF 48/38	48	54	100	10	44	15°	39	34	28
SF 48/81	48	60	94	9	50	15°	42	36	29
SF 48/9079	48	54	100	10	44	15°	41	35	29
SF 58/9046	58	70	94	9	60	15°	51	44	36



## Цанги противопинделя удлиненные (F-Type)

- Отверсие под пруток гладкое
- Доступны варианты стандартной точности и повышенной точности
- Для цанг с шестигранным или квадратным отверстием может потребоваться паз для ориентации прутка (при заказе указать +KEY)

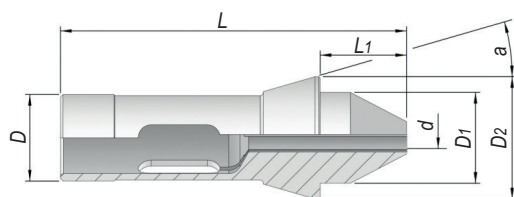

Обозначение	Диаметр направляющей D, мм	Большой диаметр D2, мм	Общая длина L, мм	Длина носика L1, мм	Диаметр носика D1, мм	Углов а °	Тип отверстия (макс. размер)		
							Круглое d	Шестигранный hex	Квадрат sq
LNSF 8/577-8	8	12	45,50	8	8	16°	5,5	4	3
LNSF 8/577-10	8	12	47,50	10	8	16°	5,5	4	3
LNSF 8/577-12	8	12	49,50	12	8	16°	5,5	4	3
LNSF 10/86-8	10	15,50	50	8	10	20°	7	5	4
LNSF 10/86-10	10	15,50	52	10	10	20°	7	5	4
LNSF 10/86-12	10	15,50	54	12	10	20°	7	5	4
LNSF 10/86-16	10	15,50	58	16	10	20°	7	5	4
LNSF 12/78-10	12	18,10	50,20	10	12	15°	8	6	5
LNSF 13/357-10	13	19	68	10	13	16°	10	8	7
LNSF 13/357-12	13	19	70	12	13	16°	10	8	7
LNSF 15/580-13	15	21	71	13	15	16°	11	9	8
LNSF 15/580-15	15	21	73	15	15	16°	11	9	8
LNSF 15/580-20	15	21	78	20	15	16°	11	9	8
LNSF 16/104-20	16	22	70	20	16	15°	12	10	8
LNSF 16/1076-13	16	21	71	13	16	16°	12	10	8
LNSF 16/1076-15	16	21	73	15	16	16°	12	10	8
LNSF 16/1076-20	16	21	78	20	16	16°	12	10	8
LNSF 20/87-15	20	28	75	15	21	16°	16	13	11
LNSF 20/87-20	20	28	80	20	21	16°	16	13	11
LNSF 20/201-13	20	26	62	13	19	15°	16	13	11
LNSF 20/201-15	20	26	64	15	19	15°	16	13	11
LNSF 20/201-20	20	26	69	20	19	15°	16	13	11
LNSF 20/9026-15	20	26	79	15	19	16°	16	13	11
LNSF 20/9026-20	20	26	84	20	19	16°	16	13	11
LNSF 23.8/9020-15	23,80	28	70	15	22	15°	18	15	12
LNSF 23.8/9020-20	23,80	28	75	20	22	15°	18	15	12
LNSF 25/64-15	25	35	82	15	27	16°	20	17	14
LNSF 25/64-18	25	35	85	18	27	16°	20	17	14
LNSF 25/64-20	25	35	87	20	27	16°	20	17	14
LNSF 25/64-25	25	35	92	25	27	16°	20	17	14
LNSF 26/9021-15	26	36	75	15	28	15°	20,5	17	14
LNSF 26/9021-20	26	36	80	20	28	15°	20,5	17	14
LNSF 26/9021-25	26	36	85	25	28	15°	20,5	17	14
LNSF 27/22-15	27	38	79,70	15	30	15°	23	19	16
LNSF 27/22-20	27	38	84,70	20	30	15°	23	19	16
LNSF 27/22-25	27	38	89,70	25	30	15°	23	19	16
LNSF 28/93-20	28	38	83	20	28	15°	23	19	16
LNSF 28/93-25	28	38	88	25	28	15°	23	19	16
LNSF 28/9004-20	28	35	87	20	27,50	16°	22,5	19	16
LNSF 28/9004-25	28	35	92	25	27,50	16°	22,5	19	16
LNSF 30/63-20	30	42	90	20	34	16°	25	21	17
LNSF 30/63-25	30	42	95	25	34	16°	25	21	17
LNSF 30/101-20	30	38	79	20	32	15°	26	22	18
LNSF 30/101-25	30	38	84	25	32	15°	26	22	18
LNSF 30/9044-20	30	42	88	20	32	16°	25	22	18
LNSF 30/9044-25	30	42	93	25	32	16°	25	22	18
LNSF 33/9043-20	33	40	88	20	32	16°	28	24	20
LNSF 33/9043-25	33	40	93	25	32	16°	28	24	20
LNSF 37/740-20	37	47	102	20	40	16°	32	27	22
LNSF 37/740-25	37	47	107	25	40	16°	32	27	22
LNSF 37/740-30	37	47	112	30	40	16°	32	27	22
LNSF 40/9074-20	40	50	102	20	43	16°	35	30	24
LNSF 40/9074-25	40	50	107	25	43	16°	35	30	24

## Цанги протившпинделя удлиненные (F-Type)

- Отверсится под пруток гладкое
- Доступны варианты стандартной точности и повышенной точности
- Для цанг с шестигранным или квадратным отверстием может потребоваться паз для ориентации прутка (при заказе указать +KEY)

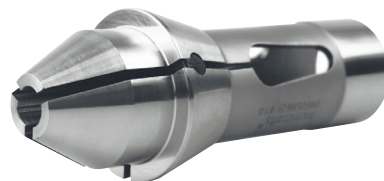
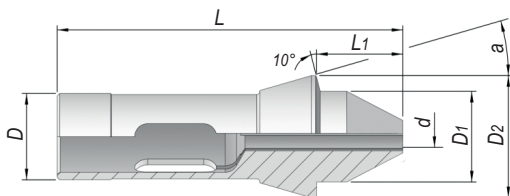

Обозначение	Диаметр направляющей D, мм	Большой диаметр D2, мм	Общая длина L, мм	Длина носика L1, мм	Диаметр носика D1, мм	Угол а°	Тип отверстия (макс. размер)		
							Круглое d	Шестигранник hex	Квадрат sq
LNSF 22/71-15	22	30	64	15	21	15°	16,5	14	11
LNSF 22/71-20	22	30	69	20	21	15°	16,5	14	11
LNSF 22/727-15	22	32	74	15	25	16°	17	15	12
LNSF 22/727-20	22	32	79	20	25	16°	17	15	12
LNSF 32/221-15	32	45	82	15	34	15°	26	22	18
LNSF 32/221-20	32	45	87	20	34	15°	26	22	18
LNSF 32/221-25	32	45	92	25	34	15°	26	22	18
LNSF 35/94-20	35	48	92	20	38	15°	30	25	21
LNSF 35/94-25	35	48	97	25	38	15°	30	25	21
LNSF 35/94-27	35	48	99	27	38	15°	30	25	21
LNSF 38/72-20	38,08	49	118,50	20	38	15°	32	27	22
LNSF 38/72-25	38,08	49	123,50	25	38	15°	32	27	22
LNSF 42/99-20	42	55	105	20	42	15°	36	30	25
LNSF 42/99-25	42	55	110	25	42	15°	36	30	25
LNSF 43/37-20	43	53	102	20	46	16°	38	33	27
LNSF 43/37-25	43	53	107	25	46	16°	38	33	27
LNSF 48/38-20	48	54	110	20	44	15°	39	34	28
LNSF 48/38-25	48	54	115	25	44	15°	39	34	28
LNSF 48/81-20	48	60	105	20	50	15°	42	36	29
LNSF 48/81-25	48	60	110	25	50	15°	42	36	29
LNSF 48/81-30	48	60	115	30	50	15°	42	36	29
LNSF 48/9079-20	48	54	110	20	44	15°	41	35	29
LNSF 48/9079-25	48	54	115	25	44	15°	41	35	29

## Цанги для токарных станков Schaublin (W-TYPE)

- Доступны варианты стандартной точности и повышенной точности

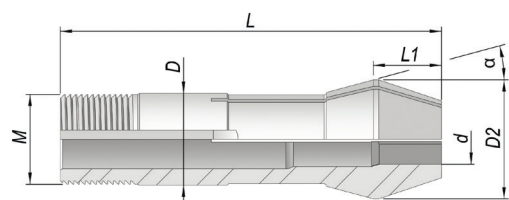
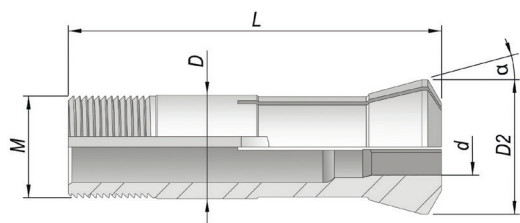

исполнение 1



исполнение 2

Обозначение	Основной диаметр D, мм	Большой диаметр D2, мм	Общая длина L, мм	Резьба M	Длина носика L1, мм	Угол α°	Исполнение	Длина ступени L2, мм	Диаметр мин. - макс.
SW10/001	10	14	43,6	Ø9.83x0.833 <) 45°/5°	-	15°	1	-	1.00...6.70
								15	6.71...8.00
								6	8.01...8.50
								5	8.51...9.00
								4	9.01...9.50
3	9.51...10.00								
SW12/002	12	16	46	Ø11.75x1.25 <) 45°/5°	-	15°	1	-	1.00...8.00
								17	8.01...10.00
								6	10.01...10.50
								5	10.51...11.00
								4	11.01...11.50
3	11.51...12.00								
2	12.01...12.50								
SW12/93108	12	16	52	Ø11.75x1.25 <) 45°/5°	8,8	15°	2	-	1.00...8.00
								24	8.01...10.00
SW15/003	15	20,2	58,3	Ø14.75x1.25 <) 45°/5°	-	15°	1	-	1.00...10.70
								22	10.71...12.70
								9,5	12.71...13.00
								8,5	13.01...13.50
								7,5	13.51...14.00
								6,5	14.01...14.50
								5,5	14.51...15.00
								4,5	15.01...15.50
3,5	15.51...16.00								
SW15/93285	15	20,2	67	Ø14.75x1.25 <) 45°/5°	12	15°	2	-	1.00...10.20
								22	10.21...12.70
SW20/004	20	26,3	73	Ø19.7x1.666 <) 45°/5°	-	15°	1	-	1.00...14.50
								28	14.51...16.00
								13,5	16.01...16.50
								13	16.51...17.00
								12,2	17.01...17.50
								11,5	17.51...18.00
								10,7	18.01...18.50
								10	18.51...19.00
8,7	19.01...19.50								

\*продолжение таблицы на следующей странице



## Цанги для токарных станков Schaublin (W-TYPE)

- Доступны варианты стандартной точности и повышенной точности

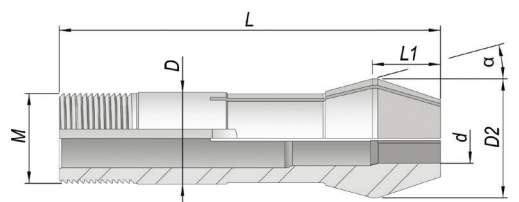
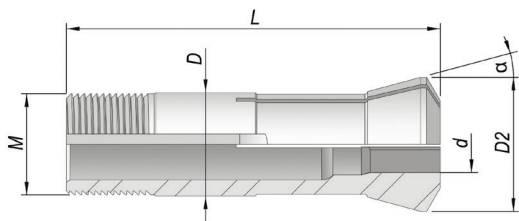

исполнение 1



исполнение 2

Обозначение	Основной диаметр D, мм	Большой диаметр D2, мм	Общая длина L, мм	Резьба M	Длина носика L1, мм	Углов α°	Исполнение	Длина ступени L2, мм	Диаметр мин. - макс.
SW20/004	20	26,3	73	Ø19.7x1.666 (<) 45°/5°	-	15°	1	7,5	19.51...20.00
								6,5	20.01...20.50
								5,5	20.51...21.00
								4,7	21.01...21.50
								4	21.51...22.00
								3	22.01...22.50
								2	22.51...23.00
SW20/92744	20	26,3	84,5	Ø19.7x1.666 (<) 45°/5°	15,5	15°	2	-	1.00...13.00
								41	13.01...16.00
SW25/005	25	33,7	97,6	Ø24.7x15f» (<) 45°/5°	-	15°	1	-	1.00...19.05
								35	19.06...21.00
								16,5	21.01...21.50
								16	21.51...22.00
								15,7	22.01...22.50
								15,5	22.51...23.00
								15	23.01...23.50
								14,5	23.51...24.00
								13,5	24.01...24.50
								12,5	24.51...25.00
								11,5	25.01...25.50
								10,5	25.51...26.00
								9,5	26.01...26.50
								8,5	26.51...27.00
7,5	27.01...27.50								
6,5	27.51...28.00								
5,5	28.01...28.50								
4,5	28.51...29.00								
SW25/92872	25	33,7	112,2	Ø24.7x15f» (<) 45°/5°	19,7	15°	2	-	1.00...19.05
								50	19.06...21.00
SW31.75/842	31,75	37,4	87	Ø31.4x20f» (<) 60°	-	10°3'	1	-	1.00...25.19
								40	25.20...27.99
								10	28.00...28.99
								7	29.00...29.99
4	30.00...31.00								

## Цанги (B-Туре)

- Доступны варианты стандартной точности и повышенной точности

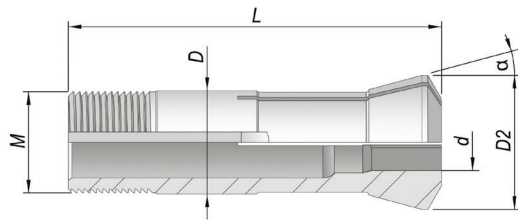

Обозначение	Основной диаметр D, мм	Большой диаметр D2, мм	Общая длина L, мм	Резьба M	Углов а°	Длина ступени L2, мм	Диаметр мин. - макс.
SB6/128	6	10,5	31,3		20°	-	1.00...3.00
						12	3.01...4.50
						4,5	4.51...5.00
						4	5.01...5.50
						3,5	5.51...6.00
SB8/137	8	13	35,5	Ø6.82x0.625 <math>\langle \rangle</math> 55°	20°	-	1.00...4.00
						12,5	4.01...6.50
						6	6.51...7.00
						5	7.01...7.50
						4	7.51...8.00
						3,2	8.01...8.50
						2,5	8.51...9.00
						1,7	9.01...9.50
SB15/139	15	21	55	M13 x 1	20°	-	1.00...9.50
						20	9.51...12.50
						8,5	12.51...13.00
						7,7	13.01...13.50
						7	13.51...14.00
						6,5	14.01...14.50
						6	14.51...15.00
SB32/55	32	40	102	M30 x 1.5	15°	-	1.00...24.00
						44	9.51...12.50
						12	28.01...30.00
						8	30.01...32.00
SB32/65	32	40	106	Ø29.7x15f <math>\langle \rangle</math> 45°/5°	15°	-	1.00...24.00
						44	24.01...28.00
						12	28.01...30.00
						8	30.01...32.00
SB45/199	45	53	115	M42 x 1.5	15°	-	1.00...36.00
						53	36.01...40.99
						14	41.00...41.99
						12	42.00...42.99
						10	43.00...43.99
8	44.00...45.00						

## Специальные цанги 5C/16C

- Доступны варианты стандартной точности и повышенной точности

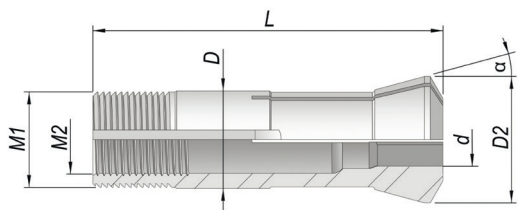

Обозначение	Основной диаметр D, мм	Большой диаметр D2, мм	Общая длина L, мм	Резьба M1	Резьба M2	Углов а°	Тип отверстия (макс. размер)		
							Окружность	Шестигранник	Квадрат
5C	1.25" (31.75)	1.484" (37.70)	3.268" (83.0)	1.238"x20TPI	1.041"x24TPI	10°	25	21	17
16C	1.889" (48.0)	2.260" (57.40)	4.291" (109.5)	1.870"x1.75	1.687"x20TPI	10°	41	35	29

## Цанги барфидера под штифт

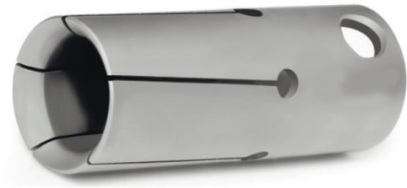
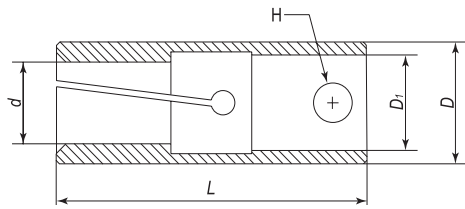

Обозначение	Основной диаметр D, мм	Длина L, мм	Диаметр отверстия D1, мм	Диаметр отверстия H, мм	Диапазон размеров	
					Ø Min	Ø Max
BF05/02	5	28	3,5	1,5	1	3,5
BF07/04	7	37	5	3	1	5,5
BF07/07	7	28	3,5	1,5	1	5,5
BF10/02	10	40	7	4	1	8
BF12/05	12	40	8	4	1	10
BF15/01	15	55	10	6	3	13
BF15/06	15	40	11	6	3	13
BF15/08	15	50	11	6	3	13
BF15/10	15	55	7	2	3	13
BF16/03	16	65	11	6	3	14
BF16/05	16	40	11	6	3	14
BF17/01	17	55	7	2	13	15
BF17/02	17	45	11	6	5	15
BF18/01	18	40	11	6	3	16
BF19/02	19	57	10	6	3	17
BF19/04	19	57	10	2	3	17
BF19/07	19	40	11	6	13	17
BF20/05	20	56	10	6	13	17
BF20/06	20	65	14	8	3	17
BF22/02	22	65	14	8	18	19
BF25/02	25	65	20	8	18	22
BF25/03	25	76	16	8	3	22
BF30/02	30	65	20	8	23	27
BF32/05	32	65	20	8	28	29
BF32/06	32	76	16	8	23	29
BF34/01	34	90	20	8	18	31
BF35/03	35	65	20	8	30	32

## Цанги барфидера с внешней резьбой

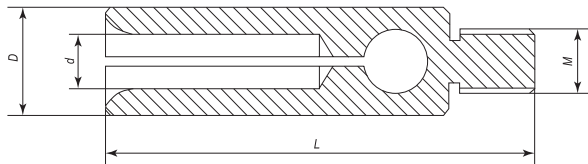

Обозначение	Основной диаметр D, мм	Длина L, мм	Обозначение резьбы M	Диапазон размеров	
				Ø Min	Ø Max
BF5.5/01	5,5	31	M3	1	4
BF07/02	7	40	M6x1LH	1	5
BF08/01	8	40	M6x1	1	6
BF10/01	10	40	M6x1LH	1	8
BF11.5/01	11,5	40	M6x1	6	10
BF12/02	12	40	M6x1LH	8	10
BF15/13	15	40	M6x1 LH	3	13

## Цанги барфидера с внутренней резьбой

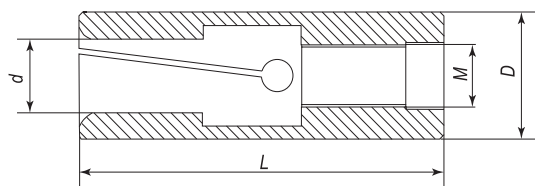

Обозначение	Основной диаметр D, мм	Длина L, мм	Обозначение резьбы M	Диапазон размеров	
				Ø Min	Ø Max
BF05/01	5,15	37	M4x0.7	1	3,5
BF7.5/02	7,5	40	M5x0.50	1	5,5
BF08/02	8	50	M4x0.70	1	6
BF8.5/01	8,5	30	M5x0.80	1	6
BF09/01	9	40	M6x0.75	1	7
BF9.5/02	9,5	45	M5x0.80 LH	1	7,5
BF9.5/03	9,5	45	M5x0.80	1	7,5
BF10/03	10	46	M6x1 LH	1	8
BF10/04	10	42	M6x0.75	1	8
BF10/06	10	50	M5x0.80 LH	1	8
BF10/08	10	50	M5x0.80	1	8
BF12/01	12	42	M7x0.75	1	10
BF12/04	12	40	M6x1 LH	1	10
BF12/06	12	42	M7x0.75	1	10
BF12/07	12	45	M5x0.80 LH	1	10
BF13/01	13	60	M8x1 LH	1	11
BF13/02	13	50	M5x0.80 LH	1	11
BF14/01	14	42	M8x1	3	12
BF14/04	14	42	M7x0.75	3	12
BF15/02	15	42	M8x1	3	13
BF15/03	15	60	M9x1 LH	3	13
BF15/04	15	60	M10x1 LH	3	13
BF15/07	15	40	M5x0.50	3	13
BF15/09	15	73	M10x1 LH	3	13
BF15/11	15	60	M10x1	3	13
BF15/12	15	60	M8x1	3	13
BF15/14	15	85	M12x1 LH	3	13
BF15/15	15	50	M9x1 LH	3	13
BF15/16	15	16	M8x1 LH	3	13
BF16/01	16	73	M10x1 LH	3	14
BF16/04	16	58	M9x1 LH	3	14
BF16/06	16	42	M8x1	12	14
BF18/03	18	42	M9x1 LH	6	16
BF18/04	18	60	M9x1 LH	13	16
BF18/05	18	59	M10x1 LH	13	16
BF18/06	18	59	M10x1	13	16
BF19/01	19	59	M10x1	13	17
BF19/06	19	60	M9x1 LH	13	17
BF19/08	19	40	M8x1	12	17
BF19/09	19	50	M5x0.80 LH	13	17
BF20/03	20	59	M10x1	4	17
BF20/04	20	60	M10x1 LH	13	17
BF20/07	20	60	M10x1	13	17
BF20/08	20	59	M9x1 LH	13	17
BF20/09	20	42	M10x1	8	17
BF20/10	20	59	M9x1	13	17
BF22/01	22	59	M10x1	17	19
BF22/04	22	59	M9x1 LH	17	19
BF23/04	23	59	M10x1	17	20
BF23/05	23	60	M9x1 LH	17	20
BF24/01	24	60	M9x1 LH	17	21
BF25/06	25	59	M10x1	17	22

\*продолжение таблицы на следующей странице

## Цанги барфидера с внутренней резьбой

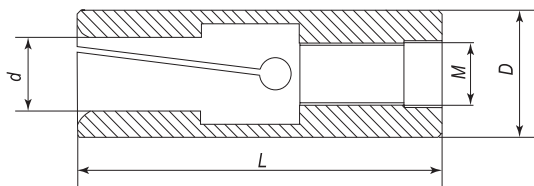

Обозначение	Основной диаметр D, мм	Длина L, мм	Обозначение резьбы M	Диапазон размеров	
				Ø Min	Ø Max
BF25/07	25	59	M10x1 LH	17	22
BF25/08	25	60	M9x1 LH	17	22
BF25/09	25	60	M17x1	13	22
BF26.5/01	26,5	65	M17x1	15	23
BF27/01	27	65	M10x1 LH	15	24
BF27/02	27	65	M10x1	15	24
BF27/03	27	59	M9x1 LH	15	24
BF29/01	29	65	M18x1.5 LH	17	26
BF30/01	30	65	M10x1	24	27
BF30/03	30	65	M18x1.5	17	27
BF30/04	30	65	M18x1.5 LH	17	27
BF30/05	30	65	M10x1 LH	17	27
BF32/01	32	70	M17x1 LH	19	29
BF32/02	32	80	M25x1.5 LH	19	29
BF32/04	32	80	M25x1.5	19	29
BF35/02	35	80	M25x1.5	29	32
BF35/04	35	80	M25x1.5 LH	29	32
BF36/01	36	100	M30x1.5	23	33
BF40/01	40	80	M25x1.5	32	37
BF42/02	42	90	M25x1.5 LH	29	39
BF42/04	42	80	M25x1.5 LH	32	39
BF42/05	42	90	M32x1.5 LH	29	39
BF42/08	42	80	M25x1.5	29	39
BF44/01	44	80	M25x1.5 LH	39	41
BF46/01	46	80	M25x1.5	37	43
BF46/02	46	80	M25x1.5 LH	41	43

## Точностные характеристики

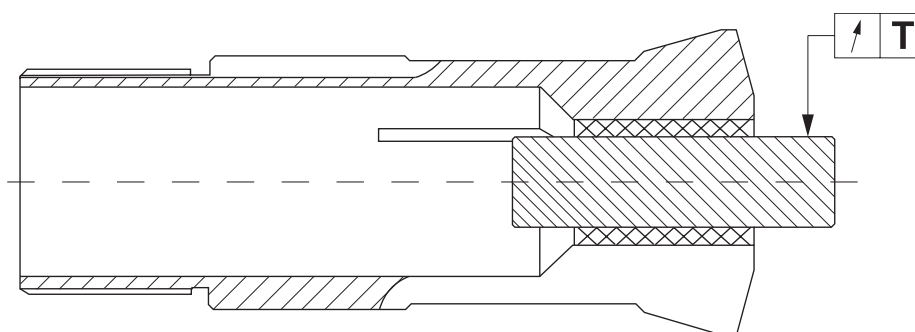
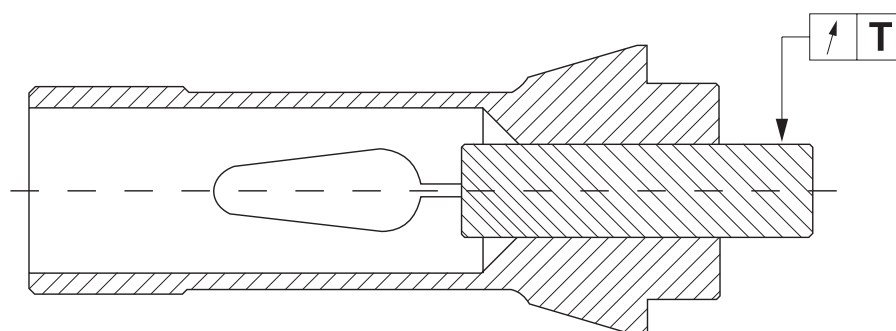

Размер отверстия	Круглое отверстие		Шестигранное / Квадратное отверстие	
	Стандартная точность	Повышенная точность	Стандартная точность	Повышенная точность
1,00 - 10,00	0,01	0,005	0,06	0,03
10,01 - 20,00	0,015	0,008	0,06	0,04
20,01 - 30,00	0,02	0,01	0,06	0,04
30,01 - 40,00	0,025	0,012	0,06	0,04





Акционерное общество «ЮМИК»  
111141, Россия, г. Москва,  
ул. Кусковская, д. 20А, офис А-621  
Тел.: 8 (495) 197-77-47  
[www.umictool.com](http://www.umictool.com)

